



Soffi. La pureté de la lumière et du verre soufflé par d'habiles maîtres vénitiens. Le design minimaliste de GamFratesi marque le moment exact où le soufflage donne forme au verre. Des globes délicats et irréguliers semblent émerger d'un mince bracelet de cuir, suspendus dans l'espace par la force de gravité. Le projet s'inspire d'un art manuel antique et se traduit dans un langage essentiel et contemporain.

CARACTÉRISTIQUES TECHNIQUES

Modèles.

- Lampes Simples (Mesures S, M, L)
- Compositions Linéaires (Mesures S, M)
- Compositions En Grappe (6 compositions différentes composées de 3 ou 5 lampes de mesures égales ou différentes)
- Composition lustre « Chandelier » M9 (9 lampes mesure M)
- Composition lustre « Chandelier » M18 (18 lampes mesure M)

Dimensions des corps d'éclairage.

- Ils sont disponibles en 3 mesures :
- S (h 30 cm ø 18 cm)
 - M (h 40 cm ø 22 cm)
 - L (h 58 cm ø 33 cm)

Corps d'éclairage. Ils se composent d'un bulbe interne en verre soufflé en finition blanc lait dépoli à l'acide et d'une partie externe en verre soufflé.

Composition lustre « Chandelier » M9. Composé de 9 corps d'éclairage suspendus au moyen de deux étaux concentriques placés à des hauteurs différentes et personnalisables. Sur l'anneau avec le plus grand diamètre, sont suspendues 6 lampes, 3 sur celui avec le plus petit diamètre.

Composition lustre « Chandelier » M18. Composé de 18 corps d'éclairage suspendus au moyen de deux étaux concentriques placés à des hauteurs différentes et personnalisables. Sur l'anneau avec le plus grand diamètre, sont suspendues 9 lampes, 6 sur celui intermédiaire et 3 sur celui avec le plus petit diamètre.

Finition du verre soufflé externe.

- blanc
- fumé

L'effet du soufflage du verre est une nuance de la couleur, qui, pleine dans la partie supérieure, devient transparente dans la partie inférieure.

Bracelet en cuir. La partie supérieure du corps d'éclairage est ornée d'un bracelet (lanière) en cuir Saddle Extra réalisée avec des coutures contrastées et un bord à découpe nette. Un passant en cuir avec le logo Poltrona Frau cache la ligne de jonction de la lanière et permet d'ouvrir la lampe pour l'entretenir.

Couleurs disponibles :

- Cammello
- Talpa

Anneaux métalliques (seulement pour la composition lustre « Chandelier »).

Soffi. Die Reinheit des Lichtes und des Glases, das von geschickten venezianischen Meistern mundgeblasen wird. Das minimalistische Design von GamFratesi hält genau den Augenblick fest, in dem der Blasvorgang dem Glas Form verleiht. Zarte, unregelmäßige Kugeln scheinen aus einem schmalen Lederriemen hervorzugehen und schweben dank der Schwerkraft im Raum. Das Projekt holt sich seine Inspiration aus einer alten Handwerkskunst und verwandelt sich in eine essentielle, zeitgemäße Sprache.

TECHNISCHE MERKMALE

Modelle.

- Einzelne Lampen (Größen S, M, L)
- Lineare Kompositionen (Größen S, M)
- Traubenförmige Kompositionen (6 verschiedene Kompositionen bestehend aus 3 oder 5 Lampen Gleicher oder unterschiedlicher Größe)
- Leuchter-Komposition „Chandelier“ M9 (9 Leuchten Größe M)
- Leuchter-Komposition „Chandelier“ M18 (18 Leuchten Größe M)

Abmessungen Leuchtkörper.

- Sind in 3 Abmessungen erhältlich:
- S (h 30 cm ø 18 cm)
 - M (h 40 cm ø 22 cm)
 - L (h 58 cm ø 33 cm)

Leuchtkörper. Bestehen aus einer inneren Kugel aus geblasenem Glas mit geätztem milchweißem Finish und einem äußeren Teil aus geblasenem Glas.

Leuchter-Komposition „Chandelier“ M9. Besteht aus 9 Leuchtkörpern, die mit Klemmen an zwei konzentrischen Ringen aufgehängt sind. Diese sind in unterschiedlichen Höhen angebracht und personalisierbar. An dem Ring mit dem größeren Durchmesser sind 6 Leuchten aufgehängt, an dem mit dem kleineren Durchmesser 3.

Leuchter-Komposition „Chandelier“ M18. Besteht aus 18 Leuchtkörpern, die mit Klemmen an zwei konzentrischen Ringen aufgehängt sind. Diese sind in unterschiedlichen Höhen angebracht und personalisierbar. An dem Ring mit dem größeren Durchmesser sind 6 Leuchten aufgehängt, an dem mit dem kleineren Durchmesser 3.

Äußere geblasene Glasoberfläche.

- weiß
- rauchig

Der Effekt des Glasblasens ist ein Farbton, der von voll im oberen Teil zu durchsichtig im unteren Teil wird.

Armband aus Kernleder. Der obere Teil des Leuchtkörpers ist mit einem Armband (band) aus Saddle Extra Kernleder mit Kontrastnähten und Rand mit trennendem Schnitt verziert. Eine Lederschleife mit dem Poltrona-Frau-Logo verdeckt die Verbindungslinie des Bandes und ermöglicht das Öffnen der Leuchte zur Wartung.

- Verfügbare Farben:
- Cammello
 - Talpa

Metallringe (nur für Leuchter-Komposition „Chandelier“). Mit Bezug aus

Ils sont revêtus en cuir sellerie dans les couleurs :

- Camel
- Taupe

Les corps d'éclairage d'une même composition ont la même finition pour le verre et la lanterne.

Parties en métal. Laiton naturel.

Rosace linéaire et rosace simple (pour la fixation au plafond). En acier peint en blanc avec câble transparent, d'une longueur réglable jusqu'à une extension maximum de 2,5 m (y compris la lampe). Disponible en 3 versions/certifications :

- CE / UKCA
- UL
- CCC

N.B. Les dimensions de la rosace varient en fonction de la version choisie (lampe simple ou composition linéaire).

Rosace pour composition en grappe. En acier inox brillant, version unique.

Rosace pour compositions lustre « Chandelier ». En acier inoxydable poli diamètre 45 cm, h 3 cm. Tous les câbles électriques sont transparents et ont une longueur réglable jusqu'à une extension maximale de 2,3 m (lampes comprises).

Câblage.

CE / UKCA (références pour lampes halogènes)

Lampada S: 1 × G9 max 33W

Lampada M: 2 × G9 max 20W

Lampada L: 4 × G9 max 20W

UL (références pour lampes halogènes)

Lampada S: 1 × G9 max 20W

Lampada M: 2 × G9 max 20W

Lampada L: 4 × G9 max 20W

CCC (références pour lampes halogènes)

Lampada S: 1 × G9 max 5W

Lampada M: 2 × G9 max 5W

Lampada L: 4 × G9 max 5W

Pour une optimisation il est conseillé d'utiliser lampes LED G9 10W 2700/3000 °K du diamètre maximal 20mm et h maximal 60mm.

Les verres des lampes Soffi sont des pièces uniques obtenues par soufflage par les maîtres verriers de Venise en utilisant des pâtes de verre colorées. Les éventuelles différences de couleur et les petites bulles d'air sont dues au traitement artistique du verre et doivent donc être considérées comme des éléments de valeur, qui rendent chaque verre unique et inimitable.

LEGENDA / LEGENDA

Les dessins montrent l'ordre de lecture des lampes dans les compositions linéaires et en grappes.

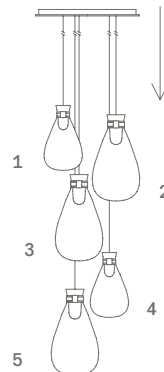
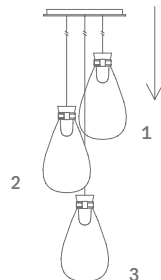
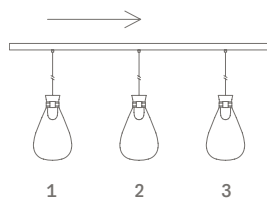

Kernleder in den Farben:

- Cammello
- Talpa

Die Leuchtkörper der gleichen Komposition haben das gleiche Finish wie das Glas und das Band.

Metallteile. Messing natur.

Lineare Rosette und Einzelrosette (für Deckenbefestigung). Aus weiß lackiertem Stahl mit transparentem Kabel, längenverstellbar bis zu einer maximalen Länge von 2,5 m (einschließlich der Lampe). Erhältlich in 3 Versionen/Zertifizierungen:

- CE / UKCA
- UL
- CCC

Bitte beachten: Die Größe der Rosette variiert je nach gewählter Version (Einzellampe oder lineare Komposition).

Rosette für traubenförmige Komposition. Aus glänzendem Edelstahl, Einheitsversion.

Rosette für Leuchter-Kompositionen „Chandelier“. Aus glänzendem Edelstahl, Durchmesser 45 cm, h 3 cm. Alle elektrischen Kabel sind durchsichtig und sind längenverstellbar; maximale Länge (einschließlich Leuchten): 2,3 m.

Verdrahtung.

CE / UKCA (Bezugswert für Halogenlampen)

Lamp S: 1 × G9 max 33W

Lamp M: 2 × G9 max 20W

Lamp L: 4 × G9 max 20W

UL (Bezugswert für Halogenlampen)

Lamp S: 1 × G9 max 20W

Lamp M: 2 × G9 max 20W

Lamp L: 4 × G9 max 20W

CCC (Bezugswert für Halogenlampen)

Lamp S: 1 × G9 max 5W

Lamp M: 2 × G9 max 5W

Lamp L: 4 × G9 max 5W

Pour une optimisation il est conseillé d'utiliser lampes LED G9 10W 2700/3000 °K du diamètre maximal 20mm et h maximal 60mm.

Das Glas der Lampen Soffi ist ein Unikat, das von den Glasmeistern von Venedig unter Verwendung von farbiger Glaspaste geblasen wird. Farbunterschiede und kleine Luftblasen sind auf die künstlerische Verarbeitung des Glases zurückzuführen und müssen daher als wertvolle Elemente betrachtet werden, die jedes Glas einzigartig und unwiederholbar machen.

Auf den Zeichnungen ist die angegebene Abfolge der Lampen in den linearen oder traubenförmigen Kompositionen dargestellt.

LAMPES SIMPLES / EINZELNE LAMPEN

5639501

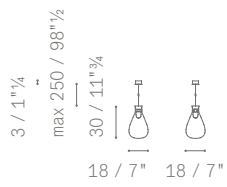

5639502

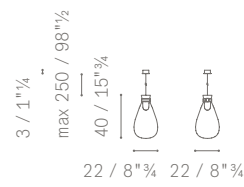

5639503

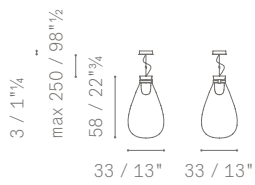

COMPOSITIONS LINÉAIRES / LINEARE KOMPOSITIONEN

5639530

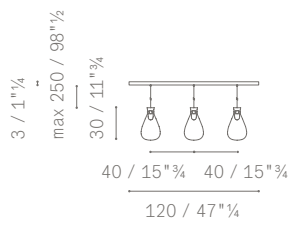

5639531

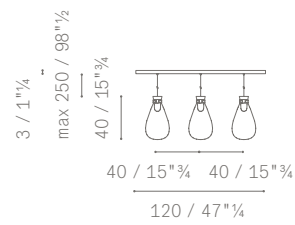

COMPOSITIONS EN GRAPPE / TRAUBENFÖRMIGE KOMPOSITIONEN

5639540

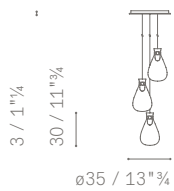

Each cable is adjustable in length up to a maximum extension of 250 cm.

5639541

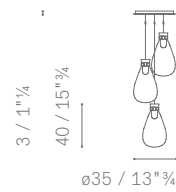

Each cable is adjustable in length up to a maximum extension of 250 cm.

5639542

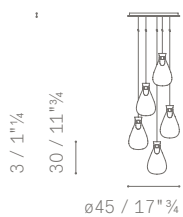

Each cable is adjustable in length up to a maximum extension of 250 cm.

5639543

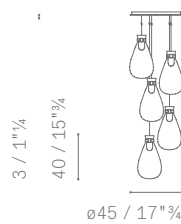

Each cable is adjustable in length up to a maximum extension of 250 cm.

COMPOSITIONS EN GRAPPE / TRAUBENFÖRMIGE KOMPOSITIONEN

5639544

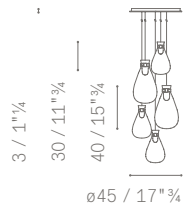

Each cable is adjustable in length up to a maximum extension of 250 cm.

5639545

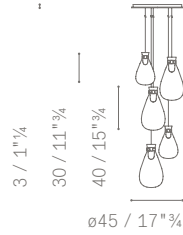

Each cable is adjustable in length up to a maximum extension of 250 cm.

COMPOSITION LUSTRE « CHANDELIER » / LEUCHTER-KOMPOSITION „CHANDELIER“

5639560

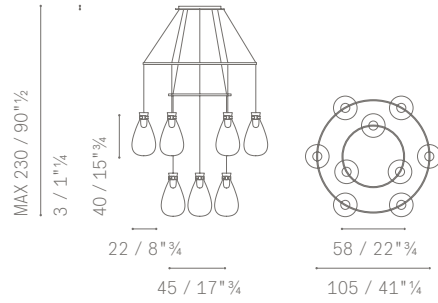

5639562

