

Mesa Due — Lella and Massimo Vignelli — 2016/2021



Poltrona Frau fait un travail philologique intéressant autour du projet de table Mesa. Deux belles versions inédites de la table sculpturale conçue par ce couple de designers sont réalisées sur la base de certains dessins originaux signés par Lella & Massimo Vignelli.

CARACTÉRISTIQUES TECHNIQUES

Modèles.

- table Ø 120 cm
- table Ø 150 cm
- table Ø 180 cm
- table Ø 180 cm avec plateau pivotant Lazy Susan
- table 260 × 110 cm

Piètement à colonne. Disponible en :

- pierre de Florence de couleur grise (uniquement pour Ø 120 cm et Ø 150 cm)
- cuir Saddle Extra avec des coutures en contraste
- cuir Pelle Frau® ColorSphere® avec des coutures ton sur ton.

En cas de colonne revêtue de cuir sellerie ou de cuir, la structure est en acier, et stabilisée intérieurement par un système de contrepoids. À la base de la colonne est fixé un embout façonné en matière plastique pour protéger le sol.

Plateau Ø 120. Disponible en :

- frêne teinté wengé (48)
- frêne teinté moka (61)
- recouvert de cuir Pelle Frau® ColorSphere® (SC)

Plateau Ø 150. Disponible en :

- frêne teinté wengé (48)
- frêne teinté moka (61)
- recouvert de cuir Pelle Frau® ColorSphere® (SC)
- Marbre Calacatta brillant
- Marbre Calacatta semi-brillant
- Marbre Arabescato Venato (veiné) brillant
- Marbre Arabescato Venato (veiné) semi-brillant
- Marbre Fior di Pesco brillant
- Marbre Fior di Pesco semi-brillant

Plateau Ø 180 et 260×110 cm. Disponible en :

- Marbre Calacatta brillant
- Marbre Calacatta semi-brillant
- Marbre Arabescato Venato (veiné) brillant
- Marbre Arabescato Venato (veiné) semi-brillant
- Marbre Fior di Pesco brillant
- Marbre Fior di Pesco semi-brillant

Plateau en bois. En placage de fibres de bois de densité moyenne en frêne tranché.

Plateau en cuir. Réalisé en panneaux doubles en fibre de bois de moyenne densité, avec des bords arrondis. La surface inférieure est peinte en noir texturé, la surface supérieure est recouverte de cuir.

Poltrona Frau führt eine interessante philologische Arbeit rund um das Projekt Mesa durch. Basierend auf einigen Originalzeichnungen von Lella & Massimo Vignelli werden zwei neue eindruckliche Versionen des vom Designer-Duo entworfenen, plastischen Tisches angefertigt.

TECHNISCHE MERKMALE

Modelle.

- Tisch Ø 120 cm
- Tisch Ø 150 cm
- Tisch Ø 180 cm
- Tisch Ø 180 cm mit drehbarer Platte Lazy Susan
- Tisch 260×110 cm

Tragsäule. Verfügbar in:

- grauem Sandstein (nur für Ø 120 cm und Ø 150 cm)
 - Saddle Extra-Leder mit Kontrastnähten
 - Leder Pelle Frau® ColorSphere® mit Ton-in-Ton-Nähten
- Im Falle einer mit Hart- oder Weichleder bezogenen Säule wird die Struktur aus Stahl innen durch ein System mit Gegengewichten stabilisiert. An der Basis der Säule ist eine geformte Fußkappe aus Kunststoffmaterial zum Schutz des Bodens angebracht.

Platte Ø 120. Lieferbar in:

- Wengefarben gebeizter Esche (48)
- Mokkafarben gebeizter Esche (61)
- bezogen mit Pelle Frau®-Leder ColorSphere® (SC)

Platte Ø 150. Lieferbar in:

- Wengefarben gebeizter Esche (48)
- Mokkafarben gebeizter Esche (61 bezogen mit Pelle Frau®-Leder ColorSphere® (SC)
- Marmor Calacatta mit Glanzfinish
- Marmor Calacatta mit Mattglanzfinish
- Marmor Arabescato Venato (geädert) mit Glanzfinish
- Marmor Arabescato Venato (geädert) mit Mattglanzfinish
- Marmor Fior di Pesco mit Glanzfinish
- Marmor Fior di Pesco mit Mattglanzfinish

Platte Ø 180 und 260×110 cm. Lieferbar in:

- Marmor Calacatta mit Glanzfinish
- Marmor Calacatta mit Mattglanzfinish
- Marmor Arabescato Venato (geädert) mit Glanzfinish
- Marmor Arabescato Venato (geädert) mit Mattglanzfinish
- Marmor Fior di Pesco mit Glanzfinish
- Marmor Fior di Pesco mit Mattglanzfinish

Platte aus Holz. In mitteldichtem Holzfaserfurnier in Eschenfurnier.

Platte aus Leder. Aus Doppelplatten aus Holzfaser mittlerer Dichte, mit abgeschrägten Kanten. Die untere Fläche ist schwarz strukturiert lackiert, die obere Fläche ist mit Leder bezogen.

Plateau en marbre. La surface inférieure du plateau est renforcée par une maille technique qui garantit la résistance à la flexion, à la rupture et aux chocs. Le plateau est soutenu par un dessous de plateau en HPL (High Pressure Laminate) blanc lorsque le plateau est en marbre Calacatta ou Arabescato Venato et noir lorsque le plateau est en marbre Fior di Pesco.

Marbre brillant. Le plateau en marbre (Calacatta, Arabescato Venato et Fior di Pesco) est traité avec un vernis polyester transparent, qui lui donne plus de résistance superficielle tout en évitant l'absorption des liquides.

Marbres semi-brillants Calacatta et Arabescato Venato. Le plateau en marbre est traité en surface avec une solution hydrofuge de protection, qui lui donne un aspect plus naturel.

Marbres Fleur de Pêcher. Le plateau en marbre est traité avec une peinture polyester transparente qui lui donne un effet semi-brillant et un aspect plus soyeux au toucher.
Ce traitement apporte plus de résistance superficielle au plateau et évite l'absorption des liquides.

Raccord plateau – colonne. Tube d'acier peint en noir sur lequel repose un croisillon à trois ou à cinq bras avec respectivement le plateau en bois ou en marbre, avec des entretoises et des supports réglables pour mettre à niveau le plateau. Les pièces métalliques non apparentes sont peintes de couleur noire.
N.B. : pour la table 260 × 110 m, il y a deux colonnes de support et les croisillons ont 3 bras.

Préparation (seulement pour les tables avec colonne en cuir ou en cuir sellerie). Sur demande il est possible d'insérer dans la partie centrale du plateau une tourelle électrifiée escamotable, choisie et spécifiée par le client au moment de l'achat. Ce dispositif doit être acheté et installé par le client après la livraison. Pour garantir que cette préparation soit correcte, en phase de production il est recommandé d'envoyer un échantillon.

ACCESSOIRES

Plateau rotatif Lazy Susan (seulement pour le modèle ø 180). Composé par un assemblage de deux plateaux ronds de diamètres différents. Le plateau supérieur est réalisé en bouleau multiplis avec un pourtour en bois massif. Le plateau d'appui inférieur, plus petit, est en MDF peint en noir anti-rayures, et muni de petits feutres de protection. Entre ces deux plateaux est logé un mécanisme en aluminium tournant sur des billes en acier.
N.B. Le plateau rotatif est seulement pose et pas fixe a la structure.

Finitions.

- Noyer Canaletto (29)
- Frene teinté wenge (48)
- Frene teinté moka (61)

Poids total des tables.

Table Ø120 Colonne en pierre / Plateau en frêne : 140 kg
Table Ø120 Colonne en acier / Plateau en frêne : 78 kg
Table Ø150 Colonne en pierre / Plateau en frêne : 154 kg
Table Ø150 Colonne en acier/Plateau en frêne : 134 kg
Table Ø150 Colonne en acier/plateau en marbre : 245 kg
Table Ø180 Colonne en acier/plateau en marbre : 300 kg
Plateau Lazy Susan : 20 kg
Table 260×110 Colonne en acier/plateau en marbre : 310 kg

Dans la même collection.

Mesa Due Meeting Table (Tarif Boureaux)
Mesa

Platte aus Marmor. Die Unterseite der Platte ist mit einem technischen Netz verstärkt, das Widerstand gegen Biegen, Brechen und Stöße garantiert. Die Platte wird von einer Unterplatte aus HPL (High Pressure Laminate) in Weiß (bei einer Platte aus Marmor Calacatta oder Arabescato Venato) oder in Schwarz (bei einer Platte aus Marmor Fior di Pesco) getragen.

Marmor mit Glanzfinish. Die Marmorplatte (Calacatta, Arabescato Venato und Fior di Pesco) ist mit einem transparenten Polyesterlack behandelt, der ihr einen größeren Oberflächenwiderstand verleiht und das Eindringen von Flüssigkeiten verhindert.

Marmore Calacatta und Arabescato Venato mit Mattglanzfinish. Die Marmorplatte ist an der Oberfläche mit einer schützenden, wasserabweisenden Lösung behandelt, die ihr eine natürlichere Optik verleiht.

Marmor Fior Di Pesco mit Mattglanzfinish. Die Marmorplatte ist mit einem transparenten Polyesterlack behandelt, der für einen seidenmatten Effekt und einen seidigeren Griff sorgt.
Diese Behandlung verleiht der Oberfläche der Tischplatte einen höheren Widerstand und verhindert das Eindringen von Flüssigkeiten.

Verbindung Tischplatte – Säule. Rohrelement aus brüniertem schwarzem Stahl, auf dem ein dreiarmliges Kreuz mit verstellbaren Stützen für die Nivellierung der Tischplatte ruht. Die nicht sichtbaren Metallteile sind schwarz lackiert.
Anmerkung: Bei dem Tisch 260 × 110 cm gibt es zwei Stützsäulen und die Querstreben haben 3 Arme.

Vorrüstung (nur für Tische mit Säule aus Weich- oder Hartleder).

Auf Wunsch kann der mittlere Teil der Platte mit einer versenkbaren Tischsteckdosenleiste nach Wahl und Angabe des Kunden beim Kauf ausgestattet werden. Elektrische Ausstattungen müssen vom Kunden gekauft und nach der Lieferung installiert werden. Um eine korrekte Vorrüstung in der Produktionsphase zu garantieren, empfiehlt es sich, ein Muster bereitzustellen.

ZUBEHÖR

Drehbare Platte Lazy Susan (nur für Modelle ø 180). Besteht aus zwei zusammengefügt runden Platten mit verschiedenem Durchmesser. Die obere, größere Platte ist aus Pappelschichtholz mit umlaufender Umfassung aus massivem Holz. Die kleinere untere Platte ist aus MDF mit schwarzem Kratzschutzanstrich gefertigt und mit Schutzfilzdampfern versehen. Zwischen den zwei Platten befindet sich ein Drehmechanismus aus Aluminium auf Stahlkugeln.
Anmerkung: Die Drehplatte ist nur aufgelegt aber nicht an der Struktur befestigt.

Ausführungen.

- Canaletto Nuss (29)
- Wengefarben gebeizte Esche (32)
- Mokkafarben gebeizte Esche (61)

Gesamtgewicht der Tische.

Tisch Ø 120 Säule aus Sandstein / Platte aus Esche: 140 kg
Tisch Ø 120 Säule aus Stahl / Platte aus Esche: 78 kg
Tisch Ø 150 Säule aus Sandstein / Platte aus Esche: 154 kg
Tisch Ø 150 Säule aus Stahl / Platte aus Esche: 134 kg
Tisch Ø1 50 Stahlsäule/Marmorplatte: 245 kg
Tisch Ø 180 Stahlsäule/Marmorplatte: 300 kg
Lazy-Susan-Aufsatz: 20 kg
Tisch 260×110 Stahlsäule/Marmorplatte: 310 kg

In der gleichen Kollektion.

Mesa Due Meeting Table (Preisliste Büro)
Mesa

5590631

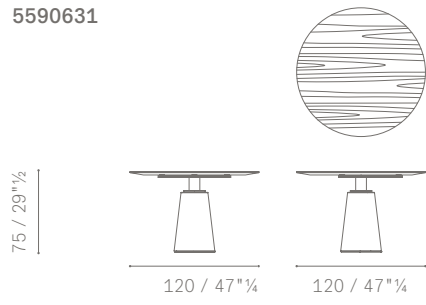

5590631

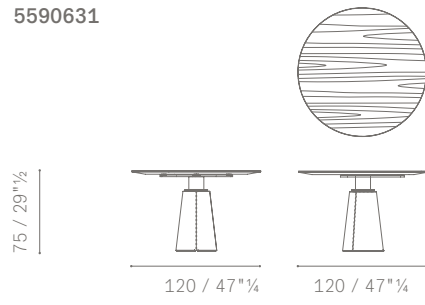

5590635

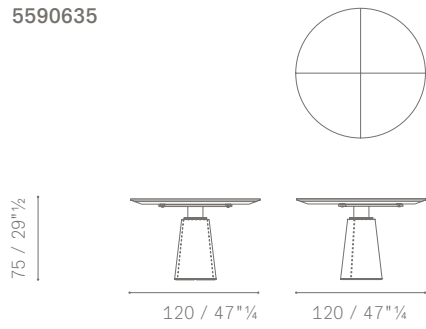

5590633

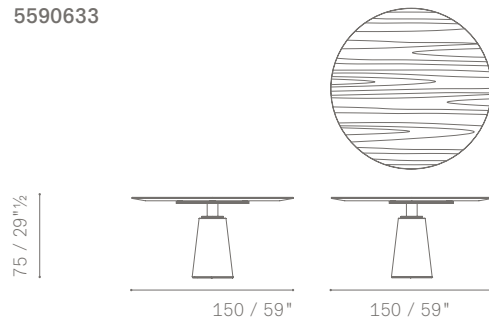

5590633

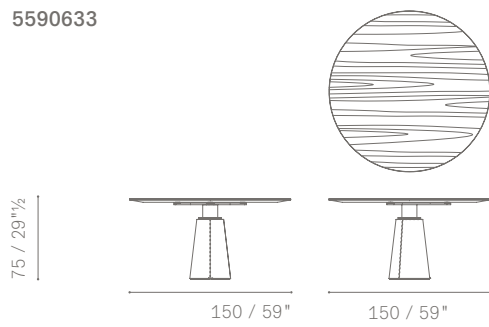

5590637

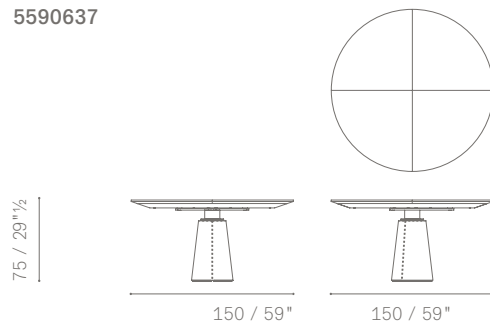

5590636

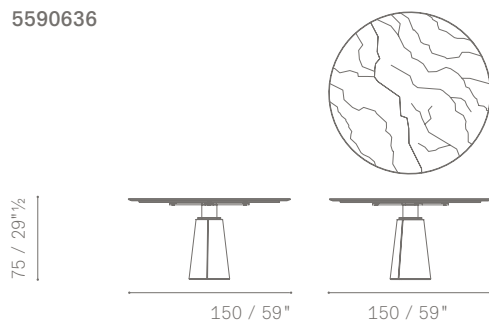

5590638

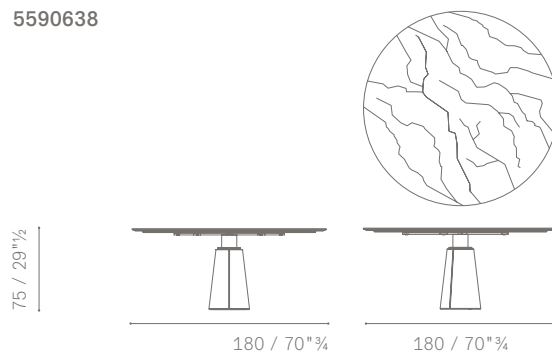

5590639

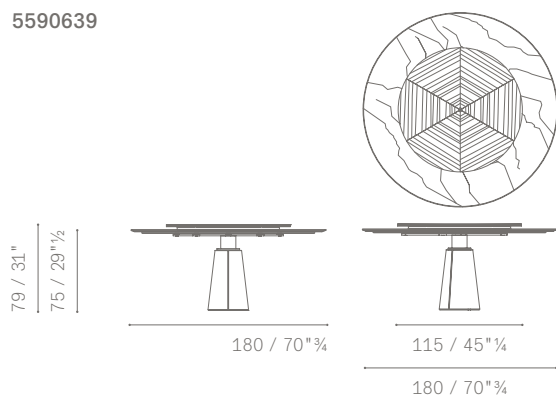

5590662

