

# HOPPER BENCH

© *design by dirk wynants*

---

## **READ INSIDE**

ASSEMBLY INSTRUCTIONS,  
HOW TO USE, USEFUL TIPS  
FOR KEEPING YOUR TOOL FOR  
TOGETHERNESS IN SHAPE

## **LANGUAGES**

FR – IT – ES

## **MORE**

[WWW.EXTREMIS.BE](http://WWW.EXTREMIS.BE)

## **PRODUCT**

HOPPER BENCH – FLOOR FASTENING – STABILIZING SUPPORT –  
MAINTENANCE

## LANGUAGES

### ENGLISH P. 3

contents .....	p. 3
assembly hopper bench .....	p. 4
floor fastening .....	p. 7
stabilizing support .....	p. 7
maintenance .....	p. 8

### NEDERLANDS P. 11

inhoud .....	p. 11
montage hopper bench .....	p. 12
grondverankering .....	p. 15
grondplaat .....	p. 15
onderhoud .....	p. 16

### DEUTSCH P. 19

inhalt .....	p. 19
montage hopper bench .....	p. 20
bodenverankerung .....	p. 23
bodenplatte .....	p. 23
pflege .....	p. 24

### FRANÇAIS P. 27

contenu .....	p. 27
montage hopper bench .....	p. 28
fixation dans le sol .....	p. 31
plaque de stabilisation .....	p. 31
entretien .....	p. 32

### ITALIANO P. 35

contenuto .....	p. 35
montaggio hopper bench .....	p. 36
ancoraggio a terra .....	p. 39
supporto di stabilizzazione .....	p. 39
manutenzione .....	p. 40

### ESPAÑOL P. 43

contenido .....	p. 43
montaje hopper bench .....	p. 44
anclaje al suelo .....	p. 47
soporte estabilizador .....	p. 47
mantenimiento .....	p. 48

## INHALT

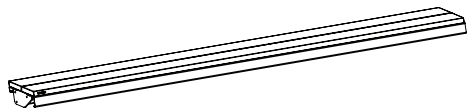

1 x Tischplatte



1 x Bank

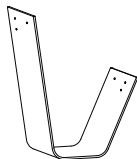

2 x Tischbein aus Stahl

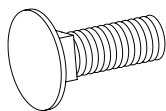

12 x Muttern M10 x 30  
(feuerverzinkt)

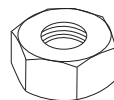

12 x Muttern M10  
(feuerverzinkt)



12 x Sprengring  
(feuerverzinkt)

## OPTION

### FILZSCHUTZ



2 x Filzschutz

### BODENPLATTE



2 x Bodenplatte

# MONTAGE HOPPER BENCH

## WAS SIE BRAUCHEN



2 Personen



Maulschlüssel Nr. 17



Schraubenzieher



+/- 20 min.

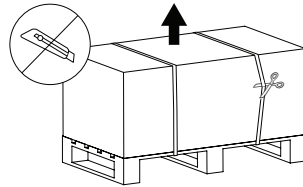

1. Nehmen Sie den Deckel von der Verpackung mit den Tischbeinen. Das ist die Verpackung auf der Holzpalette. Dafür müssen nur die Spannbänder durchgeschnitten werden. **Für die nächsten Montageschritte muss die Verpackung intakt bleiben!**

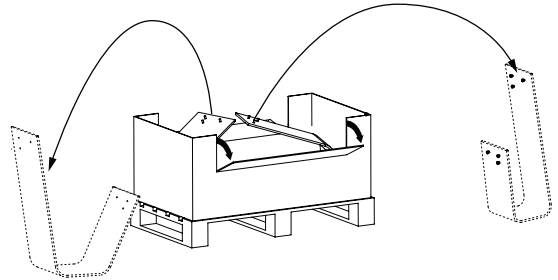
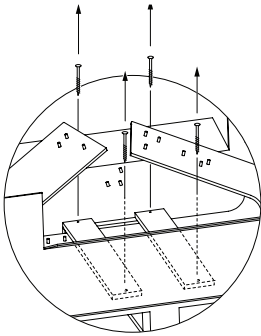

2. Entfernen Sie die vier Schrauben aus den zwei Brettchen, die die Tischbeine beim Transport fixieren. Biegen Sie die Klappen nach außen, sodass die Tischbeine leicht erreichbar werden. Nehmen Sie sie jetzt aus dem Karton und stellen Sie sie auf, wie auf der Zeichnung angegeben. Je nach Größe des Tisches stellen Sie sie im Abstand von 2,6 m (Bank für 3 Personen) oder 3,2 m (Bank für 4 Personen) voneinander auf.

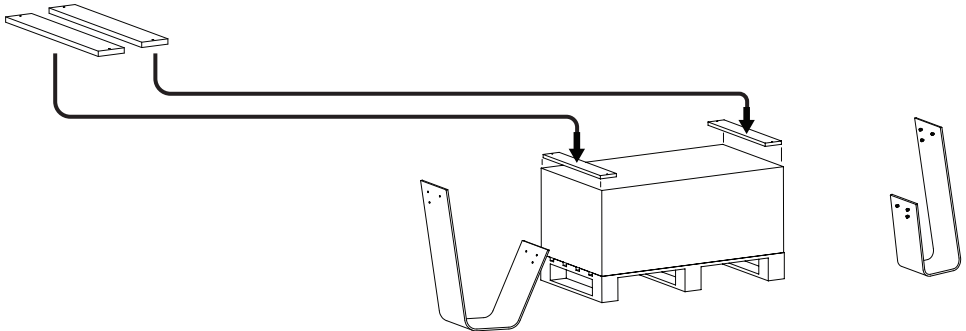

3. Setzen Sie jetzt den Deckel wieder auf den Karton und legen Sie die Fixierbrettchen von Schritt 2 darauf. Die Verpackung steht jetzt mittig zwischen den vier Tischbeinen.

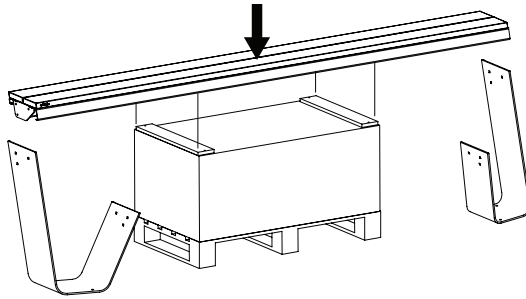

4. Legen Sie die Tischplatte mit dem tragenden Rahmen auf die zwei Brettchen. Die Oberkante der Tischbeine befindet sich jetzt auf gleicher Höhe wie die Tischplatte.

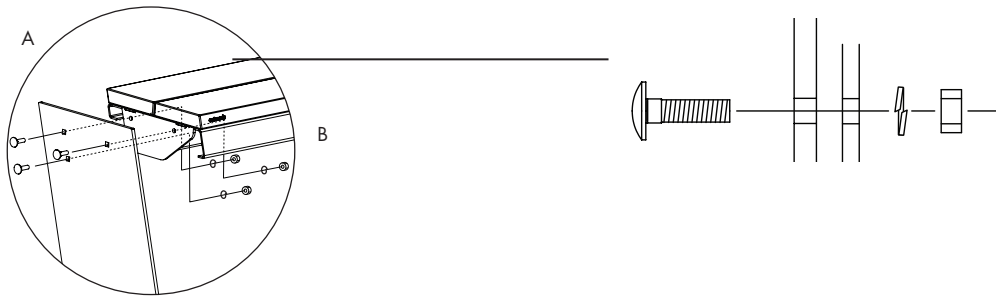

5. Stecken Sie je Tischbein 3 Schlossschrauben durch die viereckigen Löcher. Schieben Sie daraufhin die Tischbeine bis an den Tischrahmen und sorgen Sie hierbei dafür, dass die 3 Gewindeenden jeweils in die 3 Öffnungen der Verbindungsplatte passen. Drehen Sie dann die mitgelieferten Muttern mit Sprengring auf das Gewindeende, **aber ziehen Sie sie noch nicht an.**

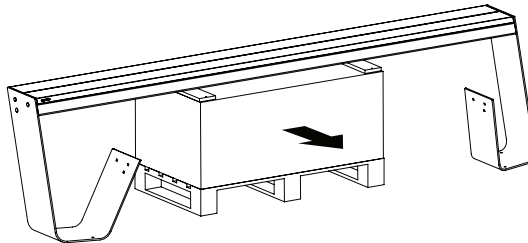

6. Vor dem Montieren der Bänke muss die Verpackung unter dem Rahmen herausgezogen werden!

## MONTAGE HOPPER BENCH

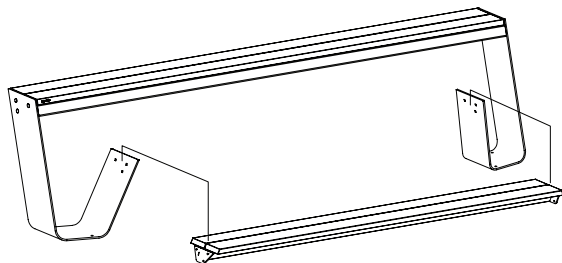

7. Montieren Sie jetzt das Bankgestell auf dieselbe Weise auf die Tischbeine. Erst danach können alle Muttern angezogen werden.

8. Legen Sie gegebenenfalls die Filzunterleger (Option) unter jedes Tischbein.

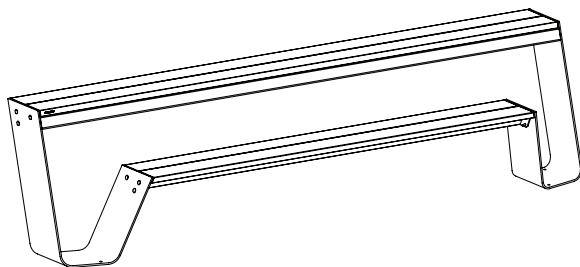

## BODENVERANKERUNG

1.

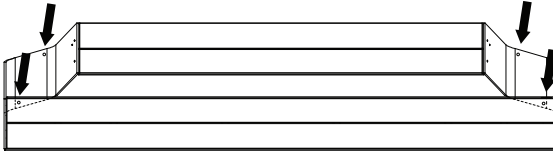

Markieren Sie die Stellen am Boden, wo Hopper verankert werden soll, und an den angezeichneten Stellen Löcher bohren. Verankern Sie Hopper dann mit den beiliegenden Schrauben und Dübeln.

2.

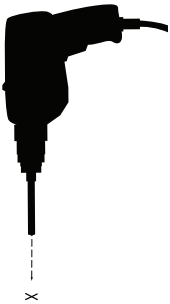

3.

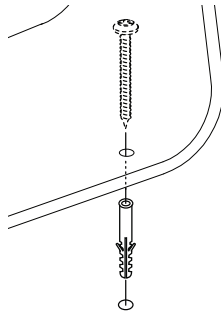

4.

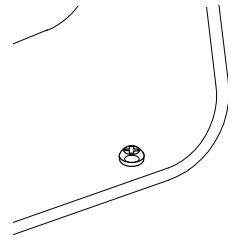

## GRONDPLAAT

Verschrauben Sie die Bodenplatte mit dem Gestell der Bank. Die benötigten Schrauben liegen bei.

**ACHTEN SIE DARAUF**, dass der Untergrund stets wagerecht und stabil ist.

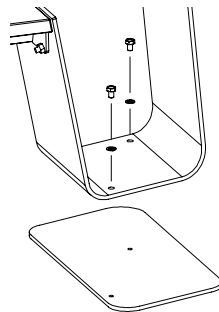
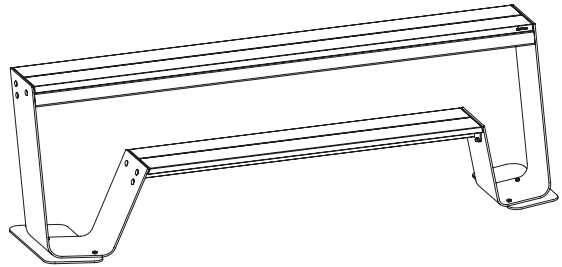

## PFLEGE

### IROKO / H.O.T.WOOD

Iroko und Thermoholz benötigen wenig oder gar keine Pflege. Wir empfehlen Ihnen jedoch nachdrücklich, anhaftenden Schmutz zu entfernen. Zur Reinigung des Holzes können Sie Spezialprodukte ([www.rmc-extemis.be](http://www.rmc-extemis.be)) oder einfach nur eine harte Bürste und etwas Wasser verwenden.

Achten Sie darauf, die Holzfasern nicht irreparabel zu beschädigen. Aus diesem Grund sollten Sie **niemals einen Hochdruckreiniger verwenden**, da dadurch die glatte Oberfläche des Holzes aufgeraut wird und die Holzfasern irreparabel beschädigt werden.

Am Anfang kann das Holz, wenn es mit Wasser in Kontakt kommt, diesen hellroten Farbstoff ausscheiden. Der auf das Gestell und die Unterfläche getropfte Farbstoff ist nach wie vor wasserlöslich und ist nach einiger Zeit völlig verschwunden.

**Wir raten unbedingt dazu, das Holz für die Verwendung in Innenräumen zum Schutz vor Flecken einzuölen.**

Bei der Lieferung sind die Holzteile unserer Produkte unbehandelt. Wenn sie Sonne und Regen ausgesetzt sind, werden sie mit der Zeit eine silbergraue Farbe annehmen und ihre Oberfläche wird rauer. Wenn Sie ihre ursprüngliche Farbe zu einem gewissen Grad bewahren wollen, sollten Sie sie einmal jährlich ölen. Wir empfehlen die Verwendung von **RMC Hybrid Wood Protector** ([www.rmc-extemis.be](http://www.rmc-extemis.be)). RMC-Produkte zur Holzbehandlung sind weltweit erhältlich. Auf der Webseite [www.rmc-extemis.com](http://www.rmc-extemis.com) finden Sie einen Händler in Ihrer Nähe.

### WICHTIG!

Irokoholz und H.O.T.wood ist ein lebendes Material, das sich trotz seiner vorzüglichen Eigenschaften ständig an extreme Temperatur- und hittekeitsschwankungen anzupassen hat, was für Spannungen im Holz sorgt. Aufgrund dieser Spannungen fängt das Holz zu „arbeiten“ an, was zu Rissen sowie Farb- und Strukturunterschieden führt. Diese Eigenschaften sind charakteristisch für das Material.

Wenn Sie sich für diese Holzart entscheiden, müssen Sie diese Eigenschaften einfach in Kauf nehmen.

Eventuelle Risse können Sie einfach mit der Hand und einem Blatt Schleifpapier oder mit einer Handschleifmaschine abschleifen. Um verzinkte und gestrichene Teile zu schützen, decken Sie die Kanten mit sehr robustem Abdeckband. Verwenden Sie Schleifpapier mit 80er Körnung und beginnen Sie an der senkrechten Seite der Tischplatte. Halten Sie die Maschine plan an den Tischrand. Leicht anschleifen, bis der Rand wieder gleichmäßig glatt ist. Danach die Oberseite der Tischplatte schleifen. Achten Sie darauf, dass Sie die Maschine plan auf die Tischplatte aufsetzen. Schleifen Sie nicht nur die gerissene Stelle, sondern die gesamte Platte, um ein gleichmäßiges Ergebnis zu erzielen. Um Grate zu vermeiden, schleifen Sie den oberen Rand der Tischplatte glatt. Schleifen Sie diesen Teil mit der Hand. Wenn alle Grate entfernt sind, können Sie den Tisch je nach gewünschtem Effekt mit Hartholzöl einölen.

### VERZINKTE BEINE UND RAHMEN

Feuerverzinkung ist die dauerhafteste Art und Weise, um Metall vor Rost zu schützen. Wenn die Zinkschicht aber beschädigt ist, kann das freigelegte Metall dennoch anrosten. Mit Zinkfarbe lässt sich diese Beschädigung leicht beheben. Der Unterschied ist nicht merkbar, da die Zinkfarbe und das verzinkte Bein dieselbe Farbe haben. Zudem ist diese Farbe im Handel frei erhältlich.

Galvanisation ist ein thermischer Prozess, der das Material leicht verformen kann. Andere Metallschutzmethoden weisen diesen Nachteil nicht auf, sie sind aber von geringerer Qualität.





Our headquarters:  
Couthoflaan 20b  
B-8972, Poperinge  
info@extremis.com  
+ 32 57 346020

[www.extremis.com](http://www.extremis.com)

Connect with us:



All rights reserved. Unless otherwise specified, all designs and photographs contained in this publication are copyright protected and are the property of Extremis. No part of this publication may be copied or distributed without Extremis' prior written consent. The names of the authors of photographs to which we do not hold rights are mentioned here. We have done our utmost to provide a comprehensive list of names. In the event of an alleged breach, please contact the editorial staff. © Extremis

20200120